



**SUN COVER**  
NATURAL COMFORT

Colaboración en exclusiva para:

**+BarServitel**



# PRO 5

Diseñado para grandes superficies, este parasol combina una estructura de aluminio de alta resistencia con un sistema de apertura telescópico seguro y eficiente.



+BarServitel

## ① TEJIDO TÉCNICO DE PRIMERA CALIDAD

Lona de poliéster de alto gramaje (300 g/m<sup>2</sup>) con **tecnología impermeable** y **gran durabilidad** contra el desgaste por luz solar.

## ② DISEÑO CUSTOMIZABLE

Faldón de 23-25 cm con la posibilidad de personalización mediante vinilos estampados de logotipo o nombre.

## ③ RESISTENCIA EXTRA

Refuerzo interior de 150 cm entre varilla larga y corta en 4 esquinas con varilla total de 40x25 mm.

## ④ ESTRUCTURA DISEÑADA PARA UN USO INTENSIVO

Mástil monopieza de aluminio de Ø 86 mm, con pintura de alto espesor y diferentes acabados (blanco texturado, negro texturado e imitación madera).

## ⑤ APERTURA ERGONÓMICA

Sistema telescópico de apertura y cierre con **manivela extraíble** para mayor seguridad y control.

## ⑥ BASES FIRMES Y SEGURAS

— Base con ruedas y pedal autofrenante para una mejor movilidad. Molde de inyección de polipropileno blanco o negro rellenable con agua o arena o hasta 180 kg. \*

*\*Opción recomendada: relleno de arena (no incluida), por variaciones en el peso del agua debido a evaporación.*

— Base empotrable \*\*

*\*\* Requiere de obra, trabajos de albañilería y adaptación de la superficie (no incluidos).*

# CONFIGURACIÓN

## DETALLES



Sistema estructural interior reforzado

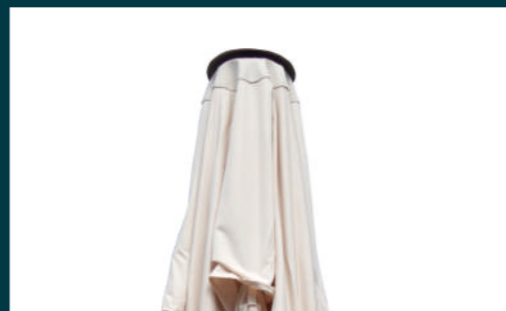

Lona premium impermeable

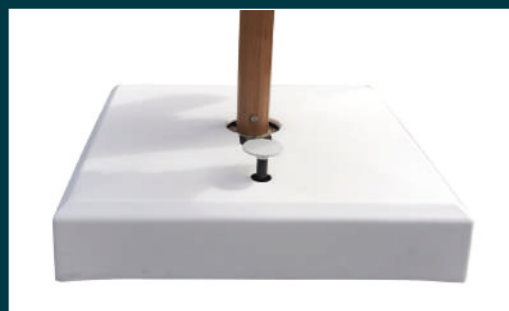

Base con ruedas y pedal autofrenante



Apertura y cierre telescópico

## COLORES ESTRUCTURA



Negro

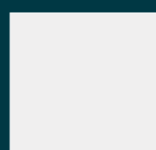

Blanco



Imitación  
madera

## COLORES LONA

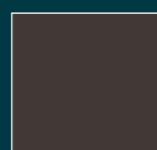

Deep Grey



Crudo/Beige

## COMPATIBLE CON

— Base rellenable con ruedas y pedal autofrenante.  
889 mm x 889 mm x 206 mm

— Base empotrable.

## +BarServitel

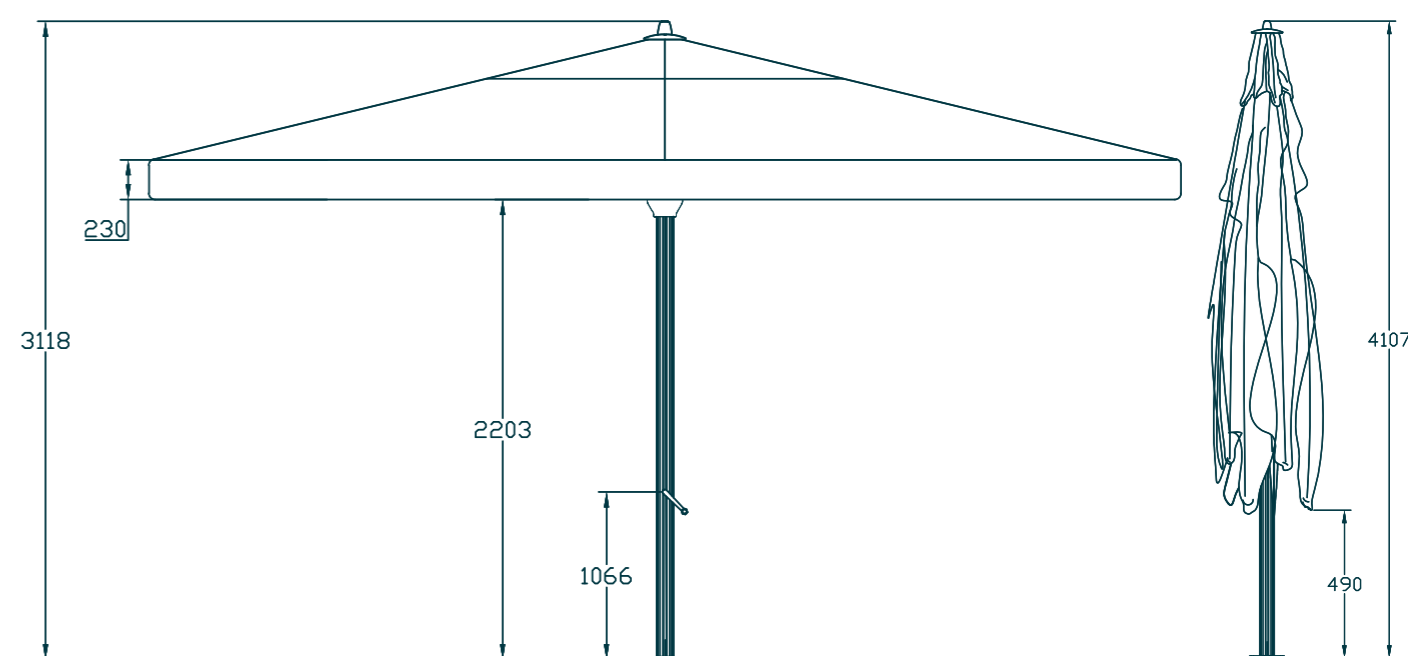

# PRO 4

Ideal para terrazas amplias que requieren durabilidad y estilo. Mantiene la ingeniería del modelo PRO 5 en un formato versátil.



+BarServitel

## ① TEJIDO TÉCNICO DE PRIMERA CALIDAD

Lona de poliéster de alto gramaje (300 g/m<sup>2</sup>) con **tecnología impermeable** y **gran durabilidad** contra el desgaste por luz solar.

## ② DISEÑO CUSTOMIZABLE

Faldón de 23-25 cm con la posibilidad de personalización mediante vinilos estampados de logotipo o nombre.

## ③ RESISTENCIA EXTRA

Refuerzo interior de 100 cm entre varilla larga y corta en 4 esquinas con varilla total de 40x25 mm.

## ④ ESTRUCTURA DISEÑADA PARA UN USO INTENSIVO

Mástil monopieza de aluminio de Ø 86 mm, con pintura de alto espesor y diferentes acabados (blanco texturado, negro texturado e imitación madera).

## ⑤ APERTURA ERGONÓMICA

Sistema telescópico de apertura y cierre con **manivela extraíble** para mayor seguridad y control.

## ⑥ BASES FIRMES Y SEGURAS

— Base con ruedas y pedal autofrenante para una mejor movilidad. Molde de inyección de polipropileno blanco o negro rellenable con agua o arena o hasta 180 kg. \*

*\*Opción recomendada: relleno de arena (no incluida), por variaciones en el peso del agua debido a evaporación.*

— Base empotrable \*\*

*\*\* Requiere de obra, trabajos de albañilería y adaptación de la superficie (no incluidos).*

# CONFIGURACIÓN

## DETALLES



Sistema estructural interior reforzado



Lona premium impermeable



Base con ruedas y pedal autofrenante



Apertura y cierre telescópico

## COLORES ESTRUCTURA



Negro



Blanco



Imitación  
madera



Deep Grey



Crudo/Beige

## COLORES LONA

## COMPATIBLE CON

— Base rellenable con ruedas y pedal autofrenante.  
889 mm x 889 mm x 206 mm

— Base empotrable.

## +BarServitel

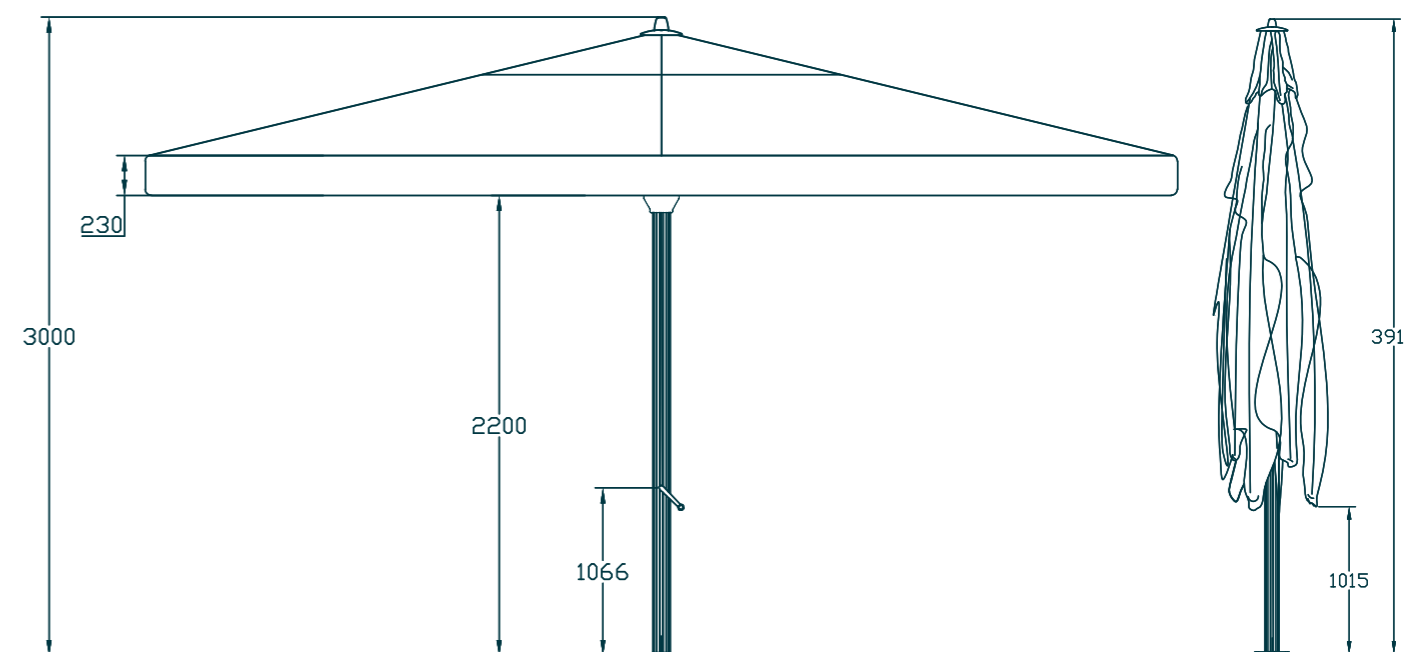

# PRO 3

Un parasol equilibrado y ligero, ideal para hostelería en cualquier entorno.



+BarServitel

## ① TEJIDO TÉCNICO DE ALTA CALIDAD

Lona de poliéster de alto gramaje (250 g/m<sup>2</sup>) con **tecnología impermeable** y **gran durabilidad** contra el desgaste por luz solar.

## ② DISEÑO CUSTOMIZABLE

Faldón de 15 cm con la posibilidad de personalización mediante vinilos estampados de logotipo o nombre.

## ③ RESISTENCIA EXTRA

Refuerzo interior de 50 cm entre varilla larga y corta en 4 esquinas con refuerzo interior de 17x28 mm.

## ④ ESTRUCTURA DISEÑADA PARA UN USO INTENSIVO

Mástil monopieza de aluminio de Ø 50 mm, anodizada y pintada al horno en color 5T Platinum con **pintura para exterior**.

## ⑤ APERTURA ERGONÓMICA

Apertura manual mediante **sistema de polea y pasador de seguridad**.

## ⑥ BASES FIRMES Y SEGURAS

- Base de **plancha de acero** con tornillos y piezas de **acero inoxidable** para unas conexiones mejoradas y tratamiento con **spray zincado para exterior** y pintado en color 5T Platinum.

# CONFIGURACIÓN

## DETALLES



Sistema estructural interior reforzado



Lona premium impermeable



Base de acero inoxidable



Sistema *pin stopper*

## COLOR ESTRUCTURA



Blanco

## COLORES LONA

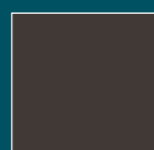

Deep Grey



Crudo/Beige

## COMPATIBLE CON

- Base de aluminio con tornillos y piezas de acero inoxidable.  
660 mm x 660 mm x 12 mm

## +BarServitel



# SIDE 360° PRO 3

Parasol de mástil lateral que permite aprovechar el 100% del espacio sombreado bajo cubierta con una movilidad de 360° para una adaptación total a cualquier entorno.



+BarServitel

## ① TEJIDO TÉCNICO DE PRIMERA CALIDAD

Lona de poliéster de alto gramaje (300 g/m<sup>2</sup>) con **tecnología impermeable** y **gran durabilidad** contra el desgaste por luz solar.

## ② DISEÑO MINIMALISTA

**Acabado sin faldón**, aportando una imagen más limpia y una presencia ligera y sofisticada.

## ③ RESISTENCIA EXTRA

**Refuerzo interior** de 7 varillas de 15x30 mm. Barra de soporte sólida de 46x26 mm.

## ④ SISTEMA DE ROTACIÓN INTEGRAL

**Mástil lateral monopieza ovalado de aluminio (80x65 mm)**, anodizado y pintado al horno en color 5T Platinum con pintura para exterior y **sistema de rotación 360°** para la máxima libertad de orientación.

## ⑤ SISTEMA MULTIPOSICIÓN

Apertura manual mediante manivela para una **adaptación solar completa** y **configurable a diferentes posiciones** para una cobertura total.

## ⑥ BASE EXCÉNTRICA

— **Base de hierro con ruedas y freno**, de medidas 1220x540x119 mm y peso incrementable con piedras hasta los 155 kg. Pintada al horno en color 5T Platinum con pintura para exterior, preparada para soportar cualquier posición del parasol.

# CONFIGURACIÓN

## DETALLES



Refuerzo interior



Múltiples posiciones



Base con ruedas y freno



Apertura con manivela

## COLOR ESTRUCTURA

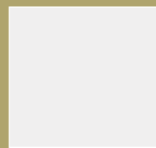

Blanco

## COLORES LONA

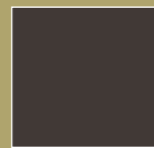

Deep Grey



Crudo/Beige

## COMPATIBLE CON

- Base de hierro hasta 155 kg, con ruedas y freno.  
1220 mm x 540 mm x 119 mm

## +BarServitel

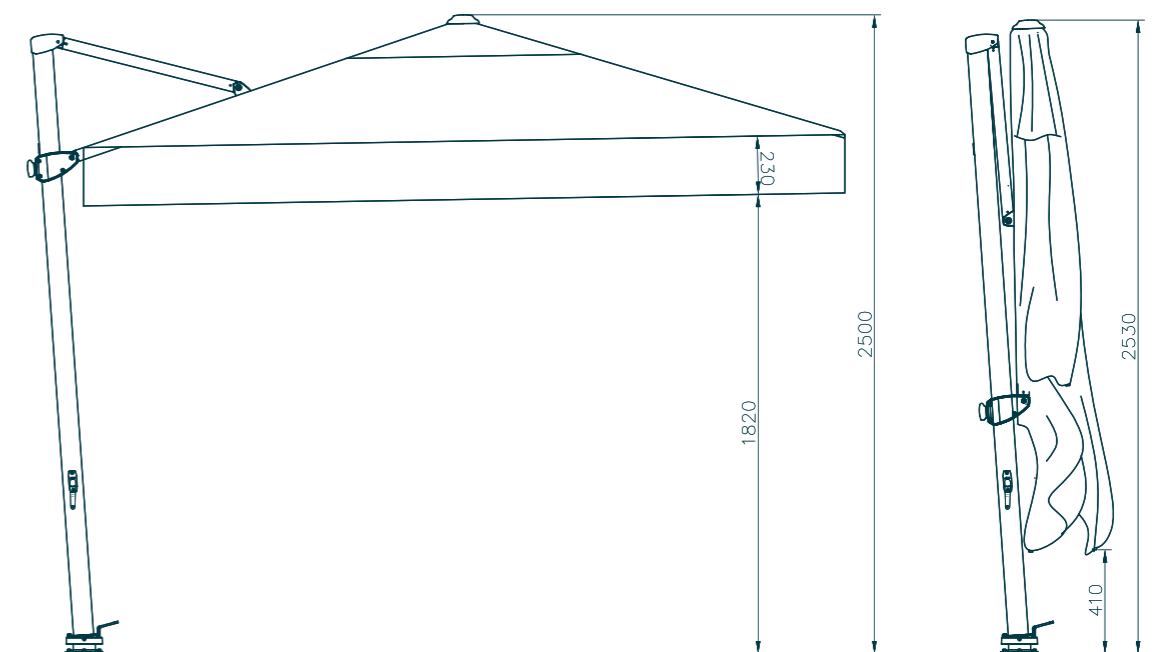

# BASES

## BASES PRO 5 & PRO 4

### BASE MÓVIL CON RUEDAS

Base funcional diseñada para facilitar la movilidad de los parasoles de gran formato.

- **Material:** Molde de inyección de polipropileno.
- **Movilidad:** Ruedas integradas y pedal de autofreno para fijación segura.
- **Capacidad:** Rellenable con agua o arena hasta alcanzar 180kg de peso.
- **Colores:** Blanco y Negro.
- **Dimensiones:** 889 mm x 889 mm x 206 mm



*Opción recomendada: relleno de arena (no incluida), por variaciones en el peso del agua debido a evaporación.*

### BASE EMPOTRABLE (FIJACIÓN AL SUELO)

La solución perfecta para instalaciones fijas y limpias, eliminando obstáculos en el suelo.

- **Material:** Acero galvanizado de alta resistencia (sin pintura).
- **Diseño:** Hendidura para mástil con embellecedores incluidos para un acabado estético.

*Requiere de obra, trabajos de albañilería y adaptación de la superficie (no incluidos).*



## +BarServitel

### BASE PRO 3

Base sólida de perfil bajo para máxima estabilidad sin ocupar volumen.

- **Especificaciones:** Plancha de acero de 660x660x12mm. Peso neto: 40kg.
- **Compatibilidad:** Tubo apto para mástiles de 50mm.
- **Tratamiento:** Piezas de acero inoxidable y tornillería mejorada. Spray zincado anticorrosión y pintura 5T Platinum.
- **Colores:** Blanco y Negro.
- **Dimensiones:** 660 mm x 660 mm x 12 mm



### BASE SIDE 360° PRO 3

Estructura robusta diseñada específicamente para contrapesar el parasol lateral.

- **Material:** Estructura de hierro con tratamiento E-coating y pintura 5T Platinum.
- **Capacidad:** Adaptable para incrementar peso mediante piedras/losetas hasta un máximo de 155kg. \*
- **Diseño:** Incluye ruedas con frenos para reubicación.
- **Dimensiones:** 1220 mm x 540 mm x 119 mm

*\* Piedras/losetas no incluidas.*





**SUN COVER**  
NATURAL COMFORT



**CONTACTO:**

**Tlf.:** +34 91 665 88 60 / 63

**e-mail:** [infoservitel-int.com](mailto:infoservitel-int.com)

**Sede:** C/ Galileo Galilei 5, Arroyomolinos, Madrid

